

INSPIRON™

INSTALLASJONSVEILEDNING



INSPIRON™

INSTALLASJONSVEILEDNING

Modell PP42L

Merknader, forholdsregler og advarsler

 **MERK:** En MERKNAD inneholder viktig informasjon som gjør at du kan bruke datamaskinen mer effektivt.

 **FORHOLDSREGEL:** En FORHOLDSREGEL angir enten potensiell fare for maskinvaren eller tap av data, og forteller hvordan du kan unngå problemet.

 **ADVARSEL:** En ADVARSEL angir potensiell fare for skade på eiendom, personskade eller død.

Informasjonen i dette dokumentet kan endres uten varsel.

© 2009 Dell Inc. Med enerett.

Reproduksjon av dette materialet i enhver form er strengt forbudt uten skriftlig tillatelse fra Dell Inc.

Varemerker i teksten: *Dell*, *DELL*-logoen, *Inspiron*, *YOURS IS HERE* og *DellConnect* er varemerker tilhørende Dell Inc; *Intel*, *Celeron*, og *Pentium* er registrerte varemerker og *Core* et varemerke tilhørende Intel Corporation i USA og/eller andre land; *Microsoft*, *Windows*, *Windows Vista* og *Windows Vista*-startknapplogoen er enten varemerker eller registrerte varemerker tilhørende Microsoft Corporation i USA og/eller andre land; *Blu-ray Disc* er et varemerke tilhørende Blu-ray Disc Association; *Bluetooth* er et registrert varemerke eid av Bluetooth SIG, Inc., og er brukt av Dell under lisens.

Andre varemerker og varenavn kan være brukt i dette dokumentet som en henvisning til enhetene som innehar rettighetene til merkene og navnene eller til produktene. Dell Inc. fraskriver seg enhver eierinteresse for varemerker og varenavn som ikke er deres egne.

Mars 2009

Delenr. P417N

Rev. A00

Innhold

Konfigurere din bærbare Inspiron™-datamaskin	5	Skjermfunksjoner	24
Før du konfigurerer datamaskinen	5	Ta ut og sette tilbake batteriet	26
Koble til strømadapteren	6	Programvarefunksjoner	28
Koble til nettverkskabelen (valgfritt)	7	Løse problemer	30
Trykk på av/på-knappen	8	Nettverksproblemer	30
Windows Vista® -konfigurasjon	9	Strømproblemer	32
Aktivere eller deaktivere trådløst	9	Minneproblemer	33
Koble til Internett (valgfritt)	10	Maskinheng og programvareproblemer	34
Hvordan bruke bærbar Inspiron™	12	Bruke støtteverktøy	36
Funksjoner på høyre side	12	Dells brukerstøttesenter	36
Funksjoner på venstre side	14	Systemmeldinger	38
Funksjoner på forsiden	16	Feilsøkningsverktøy for maskinvare	39
Datamaskinsokkel og tastaturfunksjoner	18	Dell Diagnostics	40
Bevegelser for styreplaten	20	Gjenopprette operativsystemet	42
Mediekontroller	22	Systemgjenoppretting	42

Innhold

Dell Factory Image Restore	44
Installere operativsystemet på nytt	46
Få hjelp	48
Brukerstøtte og kundeservice	49
Internett-tjenester	50
Automatisk ordrestatusservice	51
Produktveiledning	51
Før du ringer	52
Ta kontakt med Dell	53
Finne mer informasjon og ressurser	54
Spesifikasjoner	56
Stikkordregister	63

Konfigurere din bærbare Inspiron™-datamaskin

Dette avsnittet gir informasjon om hvordan din bærbare Inspiron 1440 skal settes opp, og hvordan eksterne enheter skal kobles til.

Før du konfigurerer datamaskinen

Når du velger plassering av datamaskinen, må du sikre at du har enkel tilgang til en strømkilde, tilstrekkelig ventilasjon og en jevn overflate som du kan plassere datamaskinen på.

Hvis luftstrømmen rundt din bærbare Inspiron hindres, kan det føre til overoppheting. Du kan unngå overoppheting ved å sikre at det er minst 10,2 cm (4 tommer) klaring bak datamaskinen og minst 5,1 cm (2 tommer) på alle andre sider. Datamaskinen må ha god plass rundt seg. Legg den for eksempel aldri i et skap når strømmen er slått på.

 **ADVARSEL:** Ikke blokker, dytt objekter i eller la det samle seg støv i ventilasjonshullene. Ikke plasser Dell™-datamaskinen i et miljø med lite luftgjennomstrømning, for eksempel i en lukket koffert, mens den er på. For lite luftgjennomstrømning kan skade datamaskinen eller føre til brann. Viften i datamaskinen slår seg på når datamaskinen blir varm. Viftestøy er normalt og angir ikke et problem med viften eller datamaskinen.

 **FORHOLDSREGEL:** Hvis du legger tunge eller skarpe ting på datamaskinen, kan datamaskinen bli permanent skadet.

Koble til strømadapteren

Koble strømadapteren til datamaskinen, og plugg den deretter inn i en stikkontakt eller et overspenningsvern.

⚠ ADVARSEL: Strømadapteren fungerer med stikkontakter over hele verden. Strømtøpsler og grenuttak kan imidlertid variere fra land til land. Hvis du bruker en inkompatibel kabel eller kobler kabelen feil til grenuttaket eller stikkontakten, kan det føre til brann eller permanent skade på datamaskinen.

📌 MERK: Lad batteriet i minst 12 timer før lar datamaskinen gå på bare batteristrøm.

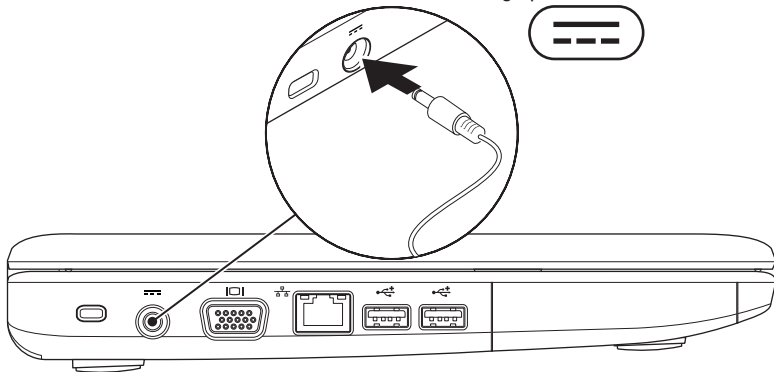

Koble til nettverkskabelen (valgfritt)

Hvis du vil bruke et kabeltilkoblet nettverk, kobler du til nettverkskabelen nå.

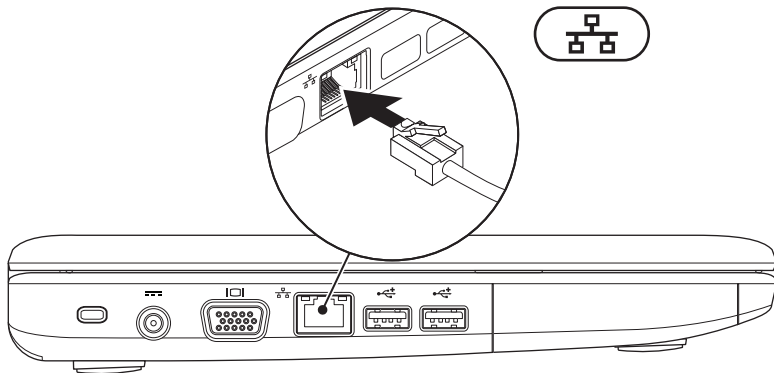

Trykk på av/på-knappen

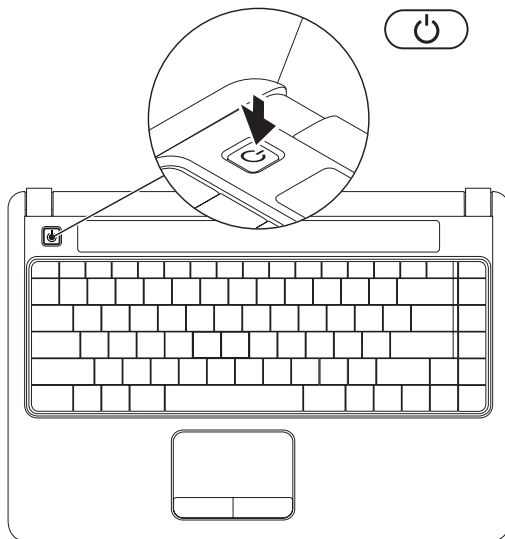

Windows Vista® -konfigurasjon

Hvis du valgte operativsystemet Windows Vista da du kjøpte datamaskinen, er Windows Vista forhåndskonfigurert i datamaskinen. Følg instruksjonene på skjermen for å konfigurere Windows Vista for første gang. Disse trinnene er obligatoriske, og tar opp til 15 minutter å fullføre. Skjermbildene veileder deg gjennom flere prosesser, blant annet godkjenning av lisensavtaler, innstillinger og konfigurering av en Internett-tilkobling.

 **FORHOLDSREGEL:** Ikke avbryt operativsystemets konfigurering. Avbrytelser kan gjøre datamaskinen din ubrukelig.

 **MERK:** Det anbefales at du laster ned og installerer de seneste BIOS-er og drivere for datamaskinen, som er tilgjengelige på Dells webområde for brukerstøtte på support.dell.com.

Aktivere eller deaktivere trådløst

Slik aktiverer du trådløst med datamaskinen slått på:

1. Trykk <Fn><F2>, eller trykk på  -tasten på tastaturet.
Dialogboksen for **Aktivere eller deaktivere trådløst** vises.
2. Velg ett av de følgende:
 - **Aktiver Bluetooth**
 - **Aktiver trådløst LAN**
3. Klikk på **OK**.

Hvis du vil slå av trådløst, trykker du <Fn><F2> igjen for å slå av alle radiokommunikasjonsenheter.

Koble til Internett (valgfritt)

 **MERK:** Internettleverandører og tilbudene fra disse varierer fra land til land.

Hvis du vil koble maskinen til Internett, må du ha et modem eller en nettverkstilkobling og en Internettleverandør.

Hvis du ikke har kjøpt en WLAN-adapter, kan du bestille dette via Dells webområde for brukerstøtte på **www.dell.com**.

 **MERK:** Hvis du ikke kan koble til Internett, men har koblet deg til på samme måte tidligere, kan tjenesten fra Internettleverandøren være nede. Kontakt Internettleverandøren for å kontrollere at tjenesten er tilgjengelig, eller prøv på nytt senere.

Ha informasjonen om Internettleverandør for hånden. Hvis du ikke har noen Internettleverandør, kan **veiviseren for Koble til Internett** hjelpe deg med å finne en.

Konfigurere en kablet tilkobling

- Hvis du bruker en ekstern tilkobling, må du koble telefonlinjen til telefonkontakten i veggen og det eksterne USB-modemet (tilleggsutstyr) før du konfigurerer Internett-tilkoblingen.
- Hvis du bruker en DSL- eller kabel-/satellittmodemtilkobling, tar du kontakt med Internettleverandøren eller mobiltelefon-tjenesten for installasjonsanvisninger.

Følg instruksjonene i «Konfigurere Internett»-tilkoblingen på side 11.

Konfigurere en trådløs tilkobling

 **MERK:** Se dokumentasjonen som fulgte med den trådløse ruteren når du skal konfigurere den.

Før du kan bruke den trådløse Internett-tilkoblingen, må du koble til den trådløse ruteren. Slik konfigurerer du tilkoblingen til en trådløs ruter:

1. Lagre og lukk alle åpne filer, og avslutt alle åpne programmer.
2. Klikk på **Start**  → **Koble til**.
3. Følg instruksjonene på skjermen for å fullføre installasjonen.

Konfigurere Internett-tilkoblingen

1. Lagre og lukk alle åpne filer, og avslutt alle åpne programmer.
2. Klikk på **Start**  → **Kontrollpanel**.
3. Under **Nettverk og Internett** klikker du **Koble til Internett**.
Vinduet **Koble til Internett** vises.
4. Klikk enten **Bredbånd (PPPoE)** eller **Ekstern tilkobling**, avhengig av hvordan du vil koble til:
 - Velg **Bredbånd** for tilkobling via DSL, satellittmodem, kabel-TV-modem eller trådløsteknologien Bluetooth®.
 - Velg **Ekstern tilkobling** hvis du bruker et valgfritt USB-modem for oppringt tilkobling eller ISDN.

 **MERK:** Hvis du ikke vet hvilken type tilkobling du skal velge, klikker du **Hjelp meg å velg** eller tar kontakt med Internettleverandøren.



5. Følg anvisningene på skjermen og bruk installasjonsinformasjonen fra Internettleverandøren for å fullføre installasjonen.

Hvordan bruke bærbar Inspiron™

Bærbar Inspiron 1440 har indikatorer og knapper som gir informasjon og hjelper deg med å utføre vanlige oppgaver. Du kan koble til ekstra enheter ved hjelp av kontaktene på datamaskinen.

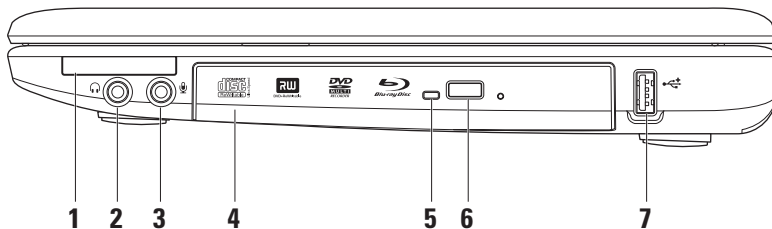
Funksjoner på høyre side



-
- 1  **Spør for ExpressCard:** Gir støtte til ekstra minne, kablet eller trådløs kommunikasjon, multimedia og sikkerhetsfunksjoner. Støtter 34 mm ExpressCard.
 -  **MERK:** Datamaskinen leveres med et *tomt* plastkort i ExpressCard-sporet. Det tomme kortet beskytter ubrukte spor mot støv og andre partikler. Ta vare på det tomme kortet slik at du kan bruke det når det ikke står noe ExpressCard i sporet. Tomme kort fra andre datamaskiner passer kanskje ikke i din datamaskin.

 - 2  **Lydutgang/hodetelefonkontakt:** Kobler til høretelefoner eller sender lyd til strømdrevne høyttalere eller lydanlegg.

 - 3  **Lydinngang/mikrofonkontakt:** Kobler til en mikrofon eller mater inn signal for bruk med programmer med lyd.

 - 4 **Optisk stasjon:** Spiller av eller brenner CD-er, DVD-er eller Blu-ray-plater (tilleggsutstyr). Pass på at siden med skrift eller trykk på vender opp når du setter inn plater.

 - 5 **Lampe for optisk stasjon:** Blinker når du trykker på utløserknappen for optisk stasjon, eller når en plate du har satt inn blir lest.

 - 6 **Utløserknapp for optisk stasjon:** Åpner den optiske stasjonen.

 - 7  **USB 2.0-kontakt:** Kobler til USB-enheter, for eksempel mus, tastatur, skriver, ekstern stasjon eller MP3-spiller.

Funksjoner på venstre side

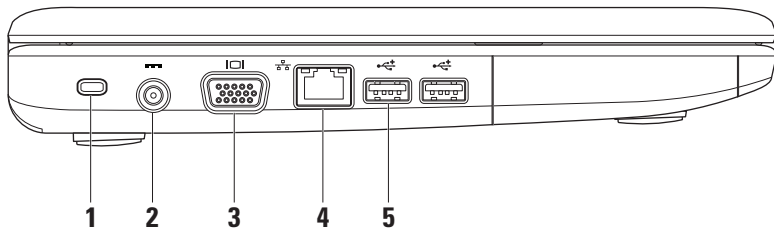

1 Spor for sikringskabel: Kobler tyverisikring til datamaskinen. Dette utstyret kan kjøpes i en databutikk.

 **MERK:** Før du kjøper tyverisikring, bør du forsikre deg om at det fungerer sammen med sikringskabelsporet på datamaskinen din.

2  **Strømadapterkontakt:** Kobles til strømadapteren for å tilføre strøm til datamaskinen og lade opp batteriet.

3  **VGA-kontakt:** Kobler til en skjerm eller projektor.

4  **Nettverkskontakt:** Kobler datamaskinen til et nettverk eller en bredbåndsenhet hvis du bruker et kabeltilkoblet nettverk.

5  **USB 2.0-kontakter (2):** Kobler til USB-enheter, for eksempel mus, tastatur, skriver, ekstern stasjon eller MP3-spiller.

Funksjoner på forsiden

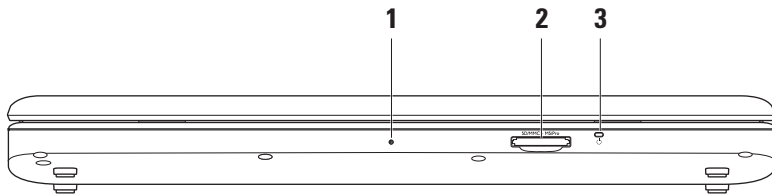

1 Én innebygd analog mikrofon: Gir lyd av høy kvalitet under videosamtaler og lydopptak av stemmer.

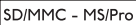
2  **7-i-1 mediekortleser:** Gir en rask og praktisk måte å vise og dele digitale bilder, musikk, videoer og dokumenter lagret på følgende digitale minnekort på:

- Secure digital-minnekort (SD)
- Secure Digital Input Output-kort (SDIO)
- Multi Media-kort (MMC)
- Memory Stick
- Memory Stick PRO
- Hi Speed-SD
- Hi Density-SD

3  **Indikatorlampe for strøm/batteri:** Slås på og lyser konstant eller blinker for å angi strøm-/batteristatus. Lampen angir følgende tilstander når batteriet lades eller datamaskinen går på: *strømadapter*

- Jevnt hvitt lys: Datamaskinen er av eller på, og batteriet lader.
- Blinkende hvitt lys: Maskinen er i ventemodus.
- Lyser ikke: Datamaskinen er av eller i dvalemodus.

batteri

- Jevnt hvitt lys: Datamaskinen er på.
- Blinkende hvitt lys: Datamaskinen er i ventemodus.
- Jevnt ravgult lys: Lavt batterinivå. Koble til strømadapteren for å lade batteriet.
- Lyser ikke: Datamaskinen er av eller i dvalemodus.

Datamaskinsokkel og tastaturfunksjoner

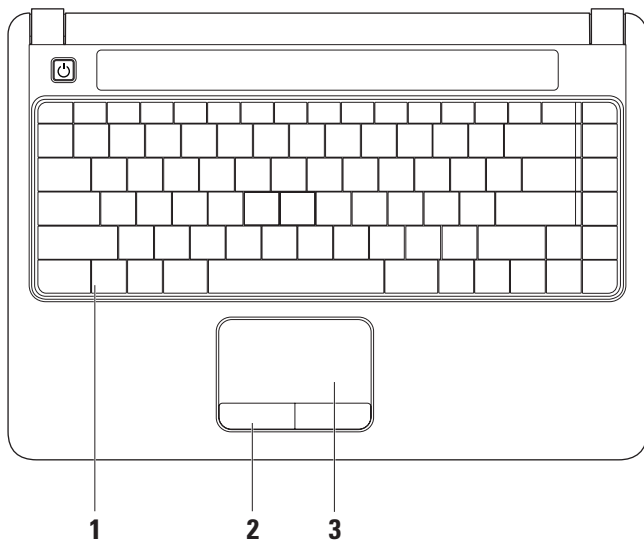

-
- 1 Tastatur:** Hvis du vil ha mer informasjon om tastaturet, kan du se *Dell Technology Guide* (teknologihåndbok). Mediekontrollene finnes også på tastaturet. Disse kontrollene kan styre CD-er, DVD-er, Blu-ray (tilleggsutstyr) og medieavspilling.

 - 2 Styreplateknapper:** Med disse kan du venstre- og høyreklikke, som med en mus.

 - 3 Styreplate:** Styrer musepekeren og drar eller flytter valgte objekter på samme måte som en mus. Venstreklikk ved å trykke på overflaten.

Bevegelser for styreplaten

Rull

Gjør at du kan rulle gjennom innholdet. Det finnes flere rullefunksjoner:

Tradisjonell rulling: Rull opp og ned, eller til høyre og venstre.

Slik ruller du opp og ned:

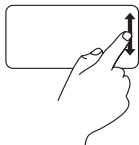

Beveg en finger opp eller ned i det vertikale rulleområdet (ytterst til høyre på styreplaten) for å rulle opp eller ned i det aktive vinduet.

Slik ruller du til høyre og venstre:

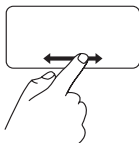

Beveg en finger til høyre eller venstre i det horisontale rulleområdet (helt nederst på styreplaten) for å rulle til høyre og venstre i det aktive vinduet.

Sirkelrulling: Rull opp og ned, eller til høyre og venstre.

Slik ruller du opp og ned:



Beveg en finger i det vertikale rulleområdet (ytterst til høyre på styreplaten) i en sirkelbevegelse med urviseren for å rulle opp, eller mot urviseren for å rulle ned.

Slik ruller du til høyre og venstre:

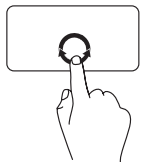

Beveg en finger i det horisontale rulleområdet (helt nederst på styreplaten) i en sirkelbevegelse med urviseren for å rulle til høyre, eller mot urviseren for å rulle til venstre.

Zoom

Gjør at du kan øke eller redusere størrelsen på skjerminnholdet. Det finnes flere zoom-funksjoner.

Zoom med en finger: Zoom inn eller ut.

Zoome inn:

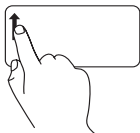

Beveg en finger oppover i zoom-området (ytterst til venstre på styreplaten) for å zoome inn.

Zoome ut:

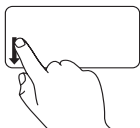

Beveg en finger nedover i zoom-området (ytterst til venstre på styreplaten) for å zoome ut.

Mediekontroller

Du kan konfigurere mediekontrolltastene ved hjelp av **Function Key Behavior (funksjonstastoppførsel)** i programmet **System Setup (systemoppsett)**. Dette er alternativene i innstillingene for **Function Key Behavior**:

Multimedia Key First (Multimedietast først): Dette er standardvalget. Når du trykker på en av mediekontrolltastene, utføres den tilknyttede multimediehandlingen. For funksjonstasten, trykker du på <Fn> + den nødvendige funksjonstasten.

Function Key First (funksjonstast først): Når du trykker på en av funksjonstastene, utføres den tilknyttede funksjonen. Trykk på <Fn> + den nødvendige mediekontrolltasten for mediekontrollhandling.

 **MERK**: Alternativet **Alternativet Multimedia Key First (Multimedietast først)** er kun aktivt i operativsystemet. Trykk direkte på <F2> eller <F12> under POST.



 Demp lyden

 Skru ned volumet

 Skru opp volumet

 Spill av forrige spor eller kapittel

 Spill av eller sett på pause

 Spill av neste spor eller kapittel

 Løs ut platen

Skjermfunksjoner

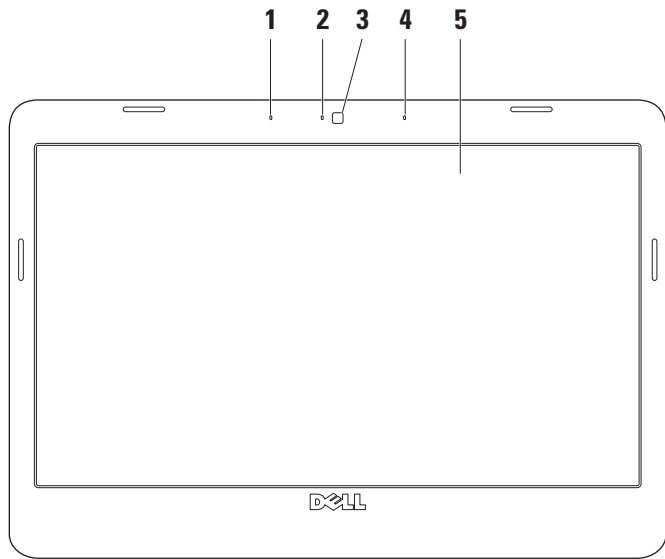

-
- 1 Venstre digitale mikrofon (tilleggsutstyr):** Gir sammen med den høyre digitale mikrofonen lyd av høy kvalitet under videokonferanser og lydopptak av stemmer.
-
- 2 Indikatorlampe for kameraaktivitet (tilleggsutstyr):** Lys som indikerer om kameraet er på eller av. Basert på valgene du gjorde da du bestilte datamaskinen, er det ikke sikkert at det fulgte et kamera med datamaskinen.
-
- 3 Kamera (tilleggsutstyr):** Innebygd kamera for video, konferanse og chat. Basert på valgene du gjorde da du bestilte datamaskinen, er det ikke sikkert at det fulgte et kamera med datamaskinen.
-
- 4 Høyre digitale mikrofon (tilleggsutstyr):** Gir sammen med den venstre digitale mikrofonen lyd av høy kvalitet under videosamtaler og lydopptak av stemmer.
-
- 5 Skjerm:** Skjermens egenskaper kan variere avhengig av valgene du gjorde da du bestilte datamaskinen. Se *Dell Technology Guide* (teknologihåndbok) hvis du vil ha mer informasjon om skjermer.

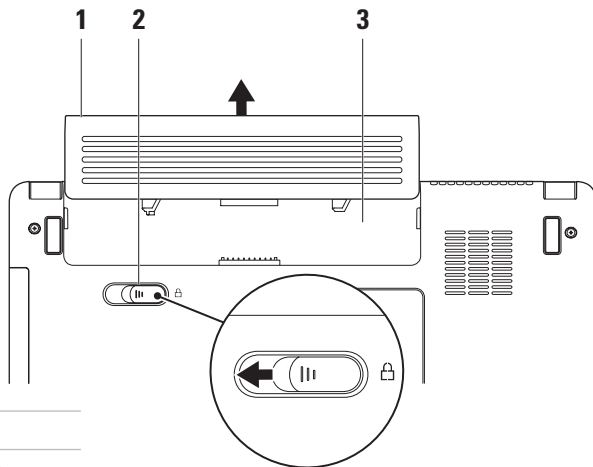

Ta ut og sette tilbake batteriet



1 Batteri

2 Batteriutløser

3 Batterirom

-  **ADVARSEL:** Før du starter noen av prosedyrene i denne delen, må du følge sikkerhetsanvisningene vedlagt datamaskinen.
-  **ADVARSEL:** Bruk av et inkompatibelt batteri kan øke risikoen for brann eller eksplosjon. Denne datamaskinen bør bare bruke batterier fra Dell. Ikke bruk batterier fra andre datamaskiner.
-  **ADVARSEL:** Før du fjerner batteriet, må du slå av datamaskinen og fjerne alle eksterne kabler (også strømadapteren).

Slik tar du ut batteriet:

1. Slå av datamaskinen, og snu den opp ned.
2. Skyv batterilåsutløseren til siden.
3. Skyv batteriet ut av batterirommet.

Batteriet settes tilbake i batterirommet ved å skyve det inn til det klikker på plass.

Programvarefunksjoner

 **MERK:** For mer informasjon om funksjonene som blir beskrevet i dette kapittelet, kan du se *Dell Technology Guide* (teknologihåndbok) på harddisken din eller Dells webområde for brukerstøtte på support.dell.com.

Produktivitet og kommunikasjon

Du kan bruke datamaskinen til å lage presentasjoner, brosjyrer, kort, løpesedler og regneark, avhengig av programmene som er installert i datamaskinen. Sjekk innkjøpsordren din for å finne ut hvilken programvare som er installert på din datamaskin.

Når du er tilkoblet Internett, får du tilgang til webområder, mulighet til å opprette en e-post adresse, laste opp og ned filer, og så videre.

Underholdning og multimedia

Du kan bruke datamaskinen til å se film, spille spill, og høre på musikk og Internettbaserte radiostasjoner.

Tilpasse skrivebordet

Du kan tilpasse skrivebordet ved å endre utseende, oppløsning, bakgrunnsbilde, skjermsparer osv. via vinduet **Tilpass utseende og lyder**.

Slik åpner du vinduet Skjermegenskaper:

1. Høyreklikk på et åpent område på skrivebordet.
2. Klikk på **Tilpass** for å åpne vinduet **Tilpass utseende og lyder** og lære mer om hvilke tilpassingsmuligheter du har.

Tilpasse strømningene

Du kan bruke strømalternativene i operativsystemet for å konfigurere strømningene på datamaskinen.

Microsoft® Windows Vista® har tre standardvalg:

- **Balansert:** Tilbyr full ytelse når du trenger det, og sparer strøm i perioder med inaktivitet.
- **Strømsparer:** Sparer strøm på datamaskinen ved å redusere systemets ytelse for å maksimere datamaskinens levetid, og redusere mengden energi datamaskinen forbruker i løpet av levetiden.
- **Høy ytelse:** Gir det høyeste nivået av systemytelse på datamaskinen ved å tilpasse prosessorhastigheten til aktiviteten din.

Overføre informasjon til en ny datamaskin

1. Klikk **Start**  → **Overfør filer og innstillinger** → **Start Windows enkel overføring**.
2. I vinduet **Brukerkontroll** klikker du **Fortsett**.

3. Klikk **Starte en ny overføring** eller **Fortsette en overføring som pågår**.

Følg instruksjonene i veiviseren **Windows enkel overføring**.

Sikkerhetskopiering av data

Det anbefales at du av og til lager en sikkerhetskopi av filene og mappene på datamaskinen.

Slik sikkerhetskopierer du filene:

1. Klikk på **Start**  → **Kontrollpanel** → **System og vedlikehold** → **Velkomstsenter** → **Overfør filer og innstillinger**.
2. Klikk på **Sikkerhetskopier filer** eller **Sikkerhetskopier datamaskin**.
3. Klikk **Fortsett** i vinduet **Brukerkontroll**, og følg instruksjonene i veiviseren **Sikkerhetskopier filer**.

Løse problemer

Dette avsnittet gir informasjon om feilsøking på datamaskinen. Dersom de følgende retningslinjene ikke løser problemet ditt, kan du se «Bruke støtteverktøy» på side 36, eller se «Ta kontakt med Dell» på side 53.

Nettverksproblemer

Trådløse tilkoblinger

Hvis du mister nettverksforbindelsen: Den trådløse ruterer er koblet fra eller er blitt deaktivert på datamaskinen.

- Sjekk den trådløse ruterer for å se om den er slått på og koblet til datakilden (kabelmodem eller nettverkshub).
- Noe kan forstyrre, blokkere eller avbryte den trådløse tilkoblingen din. Forsøk å flytte datamaskinen nærmere ruterer.
- Gjenopprett forbindelsen til den trådløse ruterer:
 - a. Lagre og lukk alle åpne filer, og avslutt alle åpne programmer.
 - b. Klikk **Start**  → **Koble til**.
 - c. Følg instruksjonene på skjermen for å fullføre installasjonen.

Kablet tilkobling

Hvis du mister nettverksforbindelsen:

Nettverkskabelen er løs eller skadet.

- Kontroller kabelen for å se om den sitter i og ikke er skadet.

Lampen for koblingsintegritet på den integrerte nettverkskontakten gjør det mulig å bekrefte at tilkoblingen fungerer og gir informasjon om statusen:

- Grønn: Det er god forbindelse mellom et 10-Mbps-nettverk og datamaskinen.
- Oransje: Det er god forbindelse mellom et 100 Mbps nettverk og datamaskinen.
- Av: Datamaskinen registrerer ingen fysisk tilkobling til nettverket.



MERK: Lampen for koblingsintegritet på nettverkskontakten er kun for kablet tilkobling. Lampen for koblingsintegritet gir ingen status for trådløse tilkoblinger.

Strømproblemer

Hvis strømlampen ikke lyser: Datamaskinen er avslått, eller den får ikke strøm.

- Koble til strømkabelen på nytt, både bak på maskinen og til stikkontakten.
- Hvis datamaskinen er koblet til et grenuttak med flere kontakter, kontrollerer du at grenuttaket er koblet til en stikkontakt og at grenuttaket er slått på. Forsøk å koble til strøm uten å benytte spenningsvern, forgrenere eller skjøteledninger for å kontrollere om maskinen lar seg slå på.
- Test stikkontakten med en annen enhet, for eksempel en lampe, for å kontrollere at den fungerer.
- Kontroller kabeltilkoblingene til strømadapteren. Hvis strømadapteren har en lampe, sjekker du at denne lampen lyser.

Hvis strømlampen lyser hvitt og du ikke får kontakt med datamaskinen: Det kan være skjermen du ikke får kontakt med. Trykk på av/på-knappen og hold den inne til datamaskinen slår seg av, og slå den deretter på igjen.

Hvis strømlampen blinker hvitt: Datamaskinen er i ventemodus. Trykk på en tast på tastaturet, beveg pekeren ved å bruke styreplaten eller en tilkoblet mus, eller trykk på av/på-knappen for å gjenoppta normal drift.

Hvis du opplever interferens som forhindrer mottak av signaler på datamaskinen: Et uønsket signal skaper interferens ved å forstyrre eller blokkere andre signaler. Noen mulige årsaker til interferens er:

- Skjøteledninger for strøm, tastatur og mus.
- For mange enheter koblet til samme grenuttak.
- Flere grenuttak er koblet til den samme stikkontakten.

Minneproblemer

Hvis du får en melding om at det ikke er tilstrekkelig minne:

- Lagre og lukk alle åpne filer, og avslutt alle åpne programmer du ikke bruker, for å se om det løser problemet.
- I programvaredokumentasjonen finner du minimumskravene til minne. Installer om nødvendig ekstra minne (se *Servicehåndboken* på Dells webområde for brukerstøtte på **support.dell.com**).
- Sett i minnemodulene på nytt (se *Servicehåndboken* på Dells webområde for brukerstøtte på **support.dell.com**) for å sikre at datamaskinen kommuniserer korrekt med minnet.

Hvis du opplever andre minneproblemer:

- Pass på at du følger retningslinjene for installering av minne (se *Servicehåndboken* på Dells webområde for brukerstøtte på **support.dell.com**).
- Sjekk at minnemodulen er kompatibel med datamaskinen din. Datamaskinen støtter DDR2-minne. Hvis du vil ha mer informasjon om hva slags minne som støttes av datamaskinen din, kan du se «Spesifikasjoner» på side 56.
- Kjør Dell Diagnostics (se «Dell Diagnostics» på side 40).
- Sett i minnemodulene på nytt (se *Servicehåndboken* på Dells webområde for brukerstøtte på **support.dell.com**) for å sikre at datamaskinen kommuniserer korrekt med minnet.

Maskinheng og programvareproblemer

Hvis maskinen ikke starter: Forsikre deg om at strømkabelen er godt festet til datamaskinen og strømnettaket.

Hvis et program slutter å svare: Avslutt programmet.

1. Trykk på <Ctrl><Skift><Esc> samtidig.
2. Klikk på **Programmer**.
3. Klikk på programmet som ikke reagerer.
4. Klikk på **Avslutt oppgave**.

Hvis et program krasjer gjentatte ganger:

Sjekk dokumentasjonen for programvaren. Hvis nødvendig, avinstallerer du programmet og installerer det på nytt.

 **MERK:** Det følger vanligvis med installasjonsanvisninger i dokumentasjonen eller på en CD/DVD.

Hvis datamaskinen slutter å svare eller en blå skjerm vises:

 **FORHOLDSREGEL:** Du kan miste data hvis du ikke kan slå av operativsystemet på en kontrollert måte.

Hvis datamaskinen ikke reagerer når du trykker på en tast på tastaturet eller flytter på musen, trykker du på av/på-knappen i minst 8–10 sekunder til maskinen slår seg av. Deretter starter du maskinen på nytt.

Hvis et program er laget for en tidligere versjon av Microsoft® Windows®-operativsystemet:

Kjør veiviseren for programkompatibilitet. Veiviseren for programkompatibilitet konfigurerer et program slik at det kjører i et miljø som ligner på et operativsystem som ikke er Windows Vista.

1. Klikk **Start**  → **Kontrollpanel** → **Programmer** → **Bruk eldre programmer på denne Windows-versjonen**.
2. I velkomstvinduet klikker du **Neste**.
3. Følg veiledningen på skjermen.

Dersom du har andre problemer med programvare:

- Sikkerhetskopier filene umiddelbart.
- Bruk et antivirusprogram for å kontrollere harddisk eller CD-er.
- Lagre og lukk eventuelle åpne filer eller programmer, og slå av datamaskinen via **Start**  menyen.
- Les dokumentasjonen for programvaren eller kontakt programvareprodusenten angående feilsøkinginformasjon:
 - Kontroller at programmet er kompatibelt med operativsystemet på datamaskinen.

- Kontroller at maskinen overholder minimumskravene til maskinvare for å kunne kjøre programvaren. Du finner flere opplysninger i programvaredokumentasjonen.
- Kontroller at programmet er installert og konfigurert på riktig måte.
- Kontroller at enhetsdriverne ikke er i konflikt med programmet.
- Hvis nødvendig, avinstallerer du programmet og installerer det på nytt.

Bruke støtteverktøy

Dells brukerstøttesenter

Dells brukerstøttesenter hjelper deg med å finne tjenesten, støtten og den systemspesifikke informasjonen du trenger. Hvis du vil vite mer om **Dells brukerstøttesenter** og tilgjengelige brukerstøtteverktøy, kan du klikke kategorien **Tjenester** på support.dell.com.

Klikk på -ikonet i oppgavelinjen for å kjøre programmet. Hjemmesiden har koblinger til:

- Selvhjelp (feilsøking, sikkerhet, systemytelse, nettverk/Internett, sikkerhetskopiering/gjenoppretting og operativsystemet Windows)
- Varsling (meldinger for teknisk brukerstøtte som er relevante for datamaskinen)
- Hjelp fra Dell (teknisk brukerstøtte fra DellConnect™, kundeservice, opplæring og veiledning, praktisk hjelp fra Dell on Call og sikkerhetsoppdatering på Internett via Online Scan med PCCheckUp)
- Om systemet (Systemdokumentasjon, Garantiopplysninger, Systeminformasjon, Oppgraderinger og Tilbehør)

Øverst på hjemmesiden for **Dells brukerstøttesenter** vises datamaskinens modellnummer sammen med servicemerket og ekspresstjenestekoden.

Hvis du vil vite mer om **Dells brukerstøttesenter**, se *Dell Technology Guide* (teknologihåndbok) på harddisken eller på Dells webområde for brukerstøtte på **support.dell.com**.

Systemmeldinger

Hvis datamaskinen din har et problem eller en feil, kan den vise en systemmelding som kan hjelpe deg med å identifisere årsaken og finne ut hva du skal gjøre for å løse problemet.

 **MERK:** Hvis du ikke finner meldingen du fikk i de følgende eksemplene, kan du se i dokumentasjonen for operativsystemet eller programmet du brukte da meldingen ble vist. Du kan eventuelt se *Servicehåndboken* på Dells webområde for brukerstøtte på support.dell.com, eller se «Ta kontakt med Dell» på side 53 for å få hjelp.

Alert! Tidligere forsøk på å starte dette systemet har mislyktes ved kontrollpunkt [nnnn]. For hjelp med å løse dette problemet merker du dette kontrollpunktet og kontakter Dells brukerstøtte – datamaskinen klarte ikke å gjennomføre oppstartsrutinen tre ganger på rad på grunn av samme feil. Se «Ta kontakt med Dell» på side 53 for å få hjelp.

CMOS checksum error (Kontrollsumfeil i CMOS): mulig feil på hovedkort eller lite RTC-batteristrøm. Skift ut batteriet. Se *Servicehåndboken* på Dells webområde for brukerstøtte på support.dell.com eller se «Ta kontakt med Dell» på side 53 for å få hjelp.

Hard-disk drive (HDD) read failure (kan ikke lese harddisk): Mulig feil på harddisk under HDD POST. Se «Ta kontakt med Dell» på side 53 for å få hjelp.

Hard-disk (HDD) drive read failure (kan ikke lese harddisk): Mulig feil på harddisk under HDD-oppstartstest. Se «Ta kontakt med Dell» på side 53 for å få hjelp.

Keyboard failure (Tastaturfeil): Feil på tastatur eller løs kabel.

No boot device available (Ingen tilgjengelig oppstartsenhet): Ingen oppstartbar partisjon på hardiskenheten, harddiskkabelen er løs eller ingen oppstartbar enhet finnes.

- Hvis harddisken er oppstartsenheten din, må du sørge for at kablene er tilkoblet og at stasjonen er korrekt installert og partisjonert som en oppstartsenhet.

- Gå inn i systemoppsett og påse at oppstartsekvensinformasjonen er riktig, (se *Servicehåndboken* på Dells webområde for brukerstøtte på support.dell.com).

No timer tick interrupt (Ingen tidtakertikk):

En brikke på hovedkortet fungerer ikke som den skal, eller det er feil på hovedkortet (se *Servicehåndboken* på Dells webområde for brukerstøtte på support.dell.com).

USB over current error (USB-overstrømsfeil):

Koble fra USB-enheten. USB-enheten trenger mer strøm for å fungere som den skal. Bruk en ekstern strømkilde for å koble til USB-enheten. Hvis enheten har to USB-kabler, kan du koble til begge to.

NOTICE - Hard Drive SELF MONITORING SYSTEM has reported that a parameter has exceeded its normal operating range. Dell recommends that you back up your data regularly. A parameter out of range may or may not indicate a potential hard drive problem (MERK: Harddiskens selvovervåkingssystem har rapportert at en parameter er utenfor sitt normale driftsområde. Dell anbefaler at du

sikkerhetskopierer dataene dine med jevne mellomrom. En parameter utenfor driftsområdet kan innebære et mulig harddiskproblem):

S.M.A.R.T-feil, muligens feil på harddisken.

Denne funksjonen kan aktiveres eller deaktiveres i BIOS-konfigurasjonen (se «Ta kontakt med Dell» på side 53 hvis du trenger hjelp).

Feilsøkingsverktøy for maskinvare

Hvis en enhet ikke registreres i løpet av konfigureringen av operativsystemet, eller blir registrert, men feilkonfigurert, kan du bruke **Feilsøkingsverktøy for maskinvare** for å løse problemet med inkompatibilitet.

Slik startes feilsøkingsrutinen for maskinvare:

1. Klikk **Start**  → **Hjelp og støtte**.
2. Skriv inn `hardware troubleshooter` (maskinvarefeilsøking) i søkefeltet og trykk <Enter> for å startesøket.
3. I søkeresultatene velger du det alternativet som best beskriver problemet, og følg de gjenværende feilsøkingstrinnene.

Dell Diagnostics

Hvis det oppstår et problem med datamaskinen, utfører du kontrollene under Låsing av maskinen og programvareproblemer på side 34 og kjører Dell Diagnostics før du kontakter Dell for å få teknisk hjelp.

Vi anbefaler at du skriver ut disse veiledningene før du begynner.

 **MERK:** Programmet Dell Diagnostics fungerer kun på Dell-maskiner.

 **MERK:** Mediet for *Drivers and Utilities* er tilleggsutstyr, og leveres ikke med alle datamaskiner.

Se *Servicehåndboken* for å se over din datamaskins konfigurasjonsinformasjon, og påse at enheten du ønsker å teste vises i system setup-programmet og er aktiv.

Start Dell Diagnostics fra harddisken eller fra platen *Drivers and Utilities*.

Starte Dell Diagnostics fra harddisken

Dell Diagnostics ligger på en skjult partisjon for diagnostikk på harddisken.

 **MERK:** Hvis datamaskinen ikke kan vise et skjermbilde, kan du se Ta kontakt med Dell på side 53.

1. Kontroller at datamaskinen er koblet til en stikkontakt som du vet fungerer.
2. Slå på datamaskinen (eller start den på nytt).
3. Når DELL™ logoen vises, trykker du umiddelbart på <F12>. Velg **Diagnostics** fra oppstartmenyen, og trykk på <Enter>.

 **MERK:** Hvis du venter for lenge, slik at operativsystemlogoen vises, venter du til du ser Microsoft® Windows®-skrivebordet. Deretter slår du av datamaskinen og prøver på nytt.

 **MERK:** Hvis du får en melding om at ingen partisjon for diagnoseverktøy er funnet, kjører du Dell Diagnostics fra *Drivers and Utilities*-platen.

4. Trykk en tast for å starte Dell Diagnostics fra partisjonen for diagnostikkverktøy på harddisken.

Starte Dell Diagnostics fra disken Drivers and Utilities

1. Sett inn disken *Drivers and Utilities*.

2. Slå av og start datamaskinen på nytt. Når DELL-logoen vises, trykker du umiddelbart på <F12>.

 **MERK:** Hvis du venter for lenge slik at operativsystemlogoen vises, venter du til du ser skrivebordet i Microsoft® Windows®-skrivebordet. Deretter slår du av datamaskinen og prøver på nytt.

 **MERK:** Det neste trinnet endrer oppstartsekvensen bare denne ene gangen. Neste gang startes datamaskinen ifølge stasjonene som er spesifisert i systemoppsettprogrammet.

3. Når listen for oppstartenheten vises, uthev **CD/DVD/CD-RW** og trykk <Enter>.
4. Velg alternativet **Boot from CD-ROM (start fra CD-rom)** i menyen som vises, og trykk <Enter>.
5. Tast 1 for å åpne CD-menyen, og trykk på <Enter> for å fortsette.
6. Velg **Run the 32 Bit Dell Diagnostics (kjør 32-bits Dell Diagnostics)** fra den nummererte listen. Hvis listen inneholder flere versjoner, velger du den som passer for din datamaskin.
7. Når **hovedmenyen** i Dell Diagnostics vises, velger du testen du vil kjøre.

Gjenopprette operativsystemet

Du kan gjenopprette operativsystemet på følgende måter:

- Systemgjenoppretting tilbakestill datamaskinen til en tidligere driftstilstand, uten at det innvirker på datafiler. Bruk Systemgjenoppretting som førstevalg for å gjenopprette operativsystemet og beholde datafiler.
- Med Dell Factory Image Restore gjenoppretter du harddisken til den tilstanden den hadde da du kjøpte datamaskinen. Denne fremgangsmåten sletter alle data på harddisken permanent og fjerner alle programmer som er installert etter at du mottok datamaskinen. Bruk Dell Factory Image Restore bare hvis Systemgjenoppretting ikke løser problemet med operativsystemet.

- Hvis det fulgte med en operativsystemplate sammen med datamaskinen, kan du bruke den til å gjenopprette operativsystemet. Hvis du bruker installeringsplaten for operativsystem, slettes imidlertid også alle data på harddisken. Bruk platen bare hvis Systemgjenoppretting ikke løste problemene med operativsystemet.

Systemgjenoppretting

Windows-operativsystemene har et Systemgjenoppretting-alternativ som gir mulighet til å tilbakestille datamaskinen til en tidligere driftstilstand (uten at det innvirker på datafiler) hvis endringer av maskinvaren, programvaren eller andre systeminnstillinger blir slettet fra datamaskinen under en uønsket driftstilstand. Eventuelle endringer som Systemgjenoppretting gjør med datamaskinen er fullt reverserbare.

 **FORHOLDSREGEL:** Foreta regelmessig sikkerhetskopiering av datafilene. Systemgjenoppretting overvåker eller gjenoppretter ikke datafilene.

 **MERK:** Fremgangsmåtene i dette dokumentet ble skrevet for standardvisningen i Windows, så det er mulig den er forskjellig hvis du har satt Dell™-datamaskinen til klassisk Windows-visning.

Starte Systemgjenoppretting

1. Klikk på **Start** .
2. Skriv inn *Systemgjenoppretting* i **Start-søkefeltet** og trykk på <Enter>.

 **MERK:** Vinduet **Brukerkontroll** kan bli vist. Hvis du er administrator på datamaskinen, klikker du på **Fortsett**. Ellers tar du kontakt med administratoren for å fortsette den ønskede handlingen.

3. Klikk på **Neste**, og følg resten av anvisningene på skjermen.

Hvis Systemgjenoppretting ikke løste problemet, kan du angre den siste systemgjenopprettingen.

Angre den siste systemgjenopprettingen

 **MERK:** Før du angre den siste systemgjenopprettingen, må du lagre og lukke alle åpne filer og avslutte alle åpne programmer. Du må ikke endre, åpne eller slette noen filer eller programmer før systemgjenopprettingen er fullført.

1. Klikk på **Start** .
2. Skriv inn *Systemgjenoppretting* i **Start-søkefeltet** og trykk på <Enter>.
3. Klikk på **Angre siste gjenoppretting**, og klikk på **Neste**.

Dell Factory Image Restore

 **FORHOLDSREGEL:** Using Dell Factory Image Restore permanently deletes all data on the hard drive and removes any programs or drivers installed after you received your computer. Dersom det er mulig, bør du sikkerhetskopiere alle data før du bruker disse alternativene. Use Dell Factory Image Restore only if System Restore did not resolve your operating system problem.

 **MERK:** Dell Factory Image Restore er kanskje ikke tilgjengelig i enkelte land eller på visse datamaskiner.

Bruk Dell Factory Image Restore bare som siste utvei for å gjenopprette operativsystemet. Disse alternativene gjenoppretter harddisken til den driftstilstanden den var i da du kjøpte datamaskinen. Eventuelle programmer og filer du har lagt til siden du kjøpte maskinen – også datafiler – slettes for godt fra datamaskinen. Datafiler inkluderer dokumenter, regneark, e-postmeldinger, digitale bilder, musikkfiler osv. Hvis det er mulig, sikkerhetskopierer du alle data før du bruker Dell Factory Image Restore.

Dell Factory Image Restore

1. Slå på datamaskinen. Når Dell-logoen vises, trykker du <F8> flere ganger, for å få tilgang til vinduet **Avanserte oppstartsalternativer i Vista**.
2. Velg **Reparer datamaskinen**.
3. Vinduet **Alternativer for systemgjenoppretting** vises.
4. Velg et tastaturoppsett og klikk **Neste**.
5. Logg på som lokal bruker for å få tilgang til alternativene for gjenoppretting. Skriv inn `administrator` i feltet **Brukernavn** for å få tilgang til kommandomeldingen, og klikk deretter **OK**.
6. Klikk **Dell Factory Image Restore**. Velkomstskjerm bildet for **Dell Factory Image Restore** vises.

 **MERK:** Det kan hende at du må velge **Dell Factory Tools** og deretter **Dell Factory Image Restore**, avhengig av konfigurasjonen.

7. Klikk **Neste**. Vinduet **Bekreft datasletting vises**.

 **MERK:** Hvis du ikke vil fortsette med Factory Image Restore, klikker du **Avbryt**.

8. Klikk i avmerkingsboksen for å bekrefte at du vil gå videre med å reformatere harddisken og gjenopprette systemprogramvaren til fabrikkinnstillingene, og klikk deretter **Neste**.

Gjenoppretingsprosessen startes, og den kan ta minst fem minutter å gjennomføre. En melding vises når operativsystemet og fabrikkinstallerte programmer er gjenopprettet til fabrikktilstand.

9. Klikk på **Finish (Fullfør)** for å starte systemet på nytt.

Installere operativsystemet på nytt

Før du begynner

Hvis du vurderer å installere Windows-operativsystemet på nytt for å rette et problem med en nylig installert driver, bør du først prøve funksjonen for tilbakerulling av enhetsdrivere i Windows. Hvis tilbakerulling av enhetsdriver ikke løser problemet, kan du bruke Systemgjenoppretting til å returnere operativsystemet til tilstanden det hadde før du installerte den nye enhetsdriveren. Se «Systemgjenoppretting» på side 42.

 **MERK:** Sikkerhetskopier alle datafiler på den primære harddisken før du foretar installasjonen. Når det gjelder vanlige harddiskkonfigurasjoner, er hovedharddisken den første stasjonen som registreres av datamaskinen.

To reinstall Windows, you need the following

- Platen med Dells *operativsystem*
- Dell-platen *Drivers and Utilities*

 **MERK:** Dell-platen *Drivers and Utilities* inneholder driverene som ble installert da datamaskinen ble satt sammen. Bruk Dell-platen *Drivers and Utilities* til å laste inn driverne du trenger. Avhengig av hvilket område du bestilte datamaskinen fra, eller om du ba om platen, er det ikke sikkert at Dell-platen for *Drivers and Utilities* og *operativsystemplaten* følger med datamaskinen.

Installere Windows Vista på nytt

Prosessen med å installere på nytt kan ta en til to timer å fullføre. Etter at du har installert operativsystemet på nytt, må du også installere enhetsdriverne, virusprogrammet og annen programvare på nytt.

1. Lagre og lukk eventuelle åpne filer, og avslutt alle åpne programmer.
2. Sett inn platen med *operativsystemet*.
3. Klikk på **Avslutt** hvis meldingen **Installer Windows** vises.
4. Start datamaskinen på nytt.
5. Når DELL-logoen vises, trykker du umiddelbart på <F12>.

 **MERK:** Hvis du venter for lenge slik at operativsystemlogoen vises, venter du til du ser skrivebordet i Microsoft® Windows®-skrivebordet. Deretter slår du av datamaskinen og prøver på nytt.

 **MERK:** Det neste trinnet endrer oppstartsekvensen bare denne ene gangen. Neste gang startes datamaskinen ifølge stasjonene som er spesifisert i systemoppsettprogrammet.

6. Når listen med oppstartsenheter vises, merker du **CD/DVD/CD-RW Drive** og trykker på <Enter>.
7. Trykk på hvilken som helst knapp for å **starte opp fra CD-ROM**, og følg instruksjonene på skjermen for å fullføre installasjonen.

Få hjelp

Hvis du støter på problemer med datamaskinen, kan du utføre følgende trinn for å diagnostisere og feilsøke problemet:

1. Se «Løse problemer» på side 30 hvis du vil ha informasjon og fremgangsmåter som gjelder for problemet datamaskinen din har.
2. Se «Dell Diagnostics» på side 40 hvis du vil ha fremgangsmåter for hvordan du kjører Dell Diagnostics.
3. Fyll ut «Sjekkliste for diagnostisering» på side 52.
4. Bruk Dells store utvalg av elektroniske tjenester, som er tilgjengelige på Dells webområde for brukerstøtte (**support.dell.com**) for å få hjelp til installasjon og feilsøking. Se «Internett-tjenester» på side 50 hvis du vil ha en mer utfyllende liste over Dells brukerstøtte på Internett.

5. Hvis de foregående trinnene ikke har løst problemet, kan du se «Før du ringer» på side 52 og deretter «Ta kontakt med Dell» på side 53.

 **MERK:** Ring Dell Support fra en telefon nær datamaskinen, slik at støttepersonellet kan hjelpe til med nødvendig framgangsmåte.

 **MERK:** Dells ekspresservicekode er ikke tilgjengelig i alle land.

Oppgi ekspresservicekoden når du blir bedt om det gjennom Dells automatiske telefonsystem, slik at samtalen kan overføres direkte til riktig støttepersonell. Hvis du ikke har en ekspresservicekode, åpner du mappen **Dell Accessories (Dell-tilbehør)**, dobbeltklikker på ikonet for **ekspresservicekoden** og følger instruksene.

 **MERK:** Noen av tjenestene er ikke alltid tilgjengelige på alle steder utenfor det kontinentale USA. Ring nærmeste Dell-representant for informasjon om tilgjengelighet.

Brukerstøtte og kundeservice

Dells brukerstøtte og kundeservice er tilgjengelig for å svare på spørsmål om Dell-maskinvare. Støttepersonellet hos Dell benytter datamaskinbaserte diagnosetester for å gi raske og nøyaktige svar.

Hvis du skal kontakte Dells brukerstøtte, kan du se «Før du ringer» på side 52, og deretter se kontaktinformasjonen for din region eller gå til **support.dell.com**.

Internett-tjenester

På følgende nettsider kan du lære mer om produkter og tjenester fra Dell:

- **www.dell.com**
- **www.dell.com/ap** (kun for land i Asia/ stillehavsområdene)
- **www.dell.com/jp** (kun for Japan)
- **www.euro.dell.com** (kun for Europa)
- **www.dell.com/la** (land i Latin-Amerika og Karibia)
- **www.dell.ca** (kun for Canada)

Du får tilgang til Dell Support via følgende webområder og e-postadresser:

Nettsider for Dell Support

- **support.dell.com**
- **support.jp.dell.com** (bare for Japan)
- **support.euro.dell.com** (bare for Europa)

- **supportapj.dell.com** (bare Asia/ Stillehavsområdet)

E-postadresser for Dells brukerstøtte

- **mobile_support@us.dell.com**
- **support@us.dell.com**
- **la-techsupport@dell.com** (kun for land i Latin-Amerika og Karibia)
- **apsupport@dell.com** (kun for land i Asia/ Stillehavsområdene)

E-postadresser for Dell Marketing and Sales (markedsføring og salg hos Dell)

- **apmarketing@dell.com** (kun for land i Asia/ Stillehavsområdene)
- **sales_canada@dell.com** (kun for Canada)

Anonym filoverføringsprotokoll (FTP)

- **ftp.dell.com**

Logg på som bruker: `anonymous` (anonym), og bruk e-postadressen din som passord.

Automatisk ordrestatusservice

Gå til **support.dell.com**, eller ring den automatiske bestillingsstatustjenesten for å forhøre deg om statusen til et produkt du har bestilt fra Dell. En innspilling spør deg om nødvendig informasjon for å finne og gi opplysninger om bestillingen. Hvis det oppstår problemer med ordren din og du vil finne telefonnummeret du trenger for å ringe din region, kan du se «Ta kontakt med Dell» på side 53.

Hvis du støter på problemer med ordren, for eksempel manglende deler, feil deler eller feilfakturering, tar du kontakt med Dell for å få kundestøtte. Ha fakturaen eller følgeseddelen for hånden når du ringer. Hvis du vil ha telefonnummeret for å ringe din region, kan du se «Ta kontakt med Dell» på side 53.

Produktveiledning

Gå til Dells webområde på **www.dell.com** for informasjon om andre Dell-produkter, eller hvis du vil legge inn en ordre. Hvis du vil finne telefonnummeret du må ringe for din region, eller hvis du vil snakke med en salgsspesialist, kan du se «Ta kontakt med Dell» på side 53.

Før du ringer

 **MERK:** Ha ekspressservicekoden for hånden når du ringer. Denne koden hjelper Dells automatiske støttetelefonsystem med å dirigere samtalen mer effektivt. Du kan også bli spurt om servicemerket (på baksiden eller undersiden av datamaskinen).

Husk å fylle ut følgende sjekkliste for diagnostisering. Slå på datamaskinen, hvis det er mulig, før du ringer til Dell for å få hjelp, og ring fra en telefon i nærheten av datamaskinen. Du kan bli bedt om å skrive kommandoer på tastaturet, formidle detaljert informasjon under operasjoner eller prøve andre feilsøkingstrinn som bare kan utføres på selve datamaskinen. Sørg for å ha dokumentasjonen for datamaskinen for hånden.

Sjekkliste for diagnostisering

- Navn:
- Dato:
- Adresse:
- Telefonnummer:
- Servicemerke (strekkekode på baksiden eller undersiden av datamaskinen):
- Ekspressservicekode:
- RMA-nummer (Return Material Authorization) (hvis dette er gitt av brukerstøtteteknikeren hos Dell):
- Operativsystem og versjon:
- Enheter:

- Utvidelseskort:
- Er du koblet til et nettverk? Ja/nei
- Nettverk, versjon og nettverkskort:
- Programmer og versjoner:

Slå opp i dokumentasjonen for operativsystemet for å finne innholdet i oppstartfilene på datamaskinen. Hvis datamaskinen er koblet til en skriver, skal alle disse filene skrives ut. Ellers må du skrive ned innholdet i hver fil før du ringer til Dell.

- Feilmelding, signalkode eller diagnosekode:
- Beskrivelse av problemet og feilsøkningsprosedyrer du har utført:

Ta kontakt med Dell

Kunder i USA kan ringe 800-WWW-DELL (800-999-3355).

 **MERK:** Hvis du ikke har en aktiv Internettilkobling, kan du finne kontaktinformasjon på fakturaen, følgeseddelen, regningen eller i Dells produktkatalog.

Dell tilbyr flere elektroniske og telefonbaserte støtte- og servicealternativer. Tilgjengelighet varierer etter land og produkt, og noen tjenester er kanskje ikke tilgjengelige i ditt område. Gjør følgende for å kontakte Dell med spørsmål vedrørende salg, teknisk støtte eller kundeservice:

1. Gå til **support.dell.com**.
2. Kontroller at land eller område stemmer i nedtrekksmenyen **Choose A Country/Region (Velg et land/område)** nederst på siden.
3. Klikk **Contact Us (Kontakt oss)** til venstre på siden.
4. Velg den aktuelle tjeneste- eller supportkoblingen basert på behov.
5. Velg den måten å kontakte Dell på som passer best for deg.

Finne mer informasjon og ressurser

Hvis du har behov for å:

Installere operativsystemet på nytt.

Kjøre et diagnoseprogram for datamaskinen, installere systemprogramvare for bærbar datamaskin på nytt, eller oppdatere drivere og readme-filer for datamaskinen.

Lære mer om operativsystemet ditt, vedlikehold av eksterne enheter, RAID, Internett, Bluetooth®, nettverksoppbygging og e-post.

Oppgradere datamaskinen med nytt eller mer minne, eller en ny harddisk.

Installere eller fjerne en slitt eller defekt del.

Se:

Platen Operativsystem.

Platen *Drivers and Utilities*.

 **MERK:** Oppdaterte drivere og dokumentasjon finner du på webområdet for brukerstøtte fra Dell™ på **support.dell.com**.

Dell Technology Guide som er er installert på harddisken.

Servicehåndboken på Dells webområde for brukerstøtte på **support.dell.com**.

 **MERK:** I noen land kan det å åpne datamaskinen og bytte ut deler gjøre garantien ugyldig. Sjekk reglene for garanti og tilbakelevering før du begynner å utføre arbeid inne i datamaskinen.

Hvis du har behov for å:

Finne informasjon om de beste fremgangsmåtene når det gjelder trygghet og sikkerhet for datamaskinen din.

Garantiinformasjon, vilkår og betingelser (bare for USA), sikkerhetsinstruksjoner, spesielle bestemmelser, informasjon om ergonomi og lisensavtale for sluttbruker.

Finne servicemerke/ekspresservicekode – du må bruke servicemerket for å identifisere din datamaskinen din på **support.dell.com** eller kontakte brukerstøtte.

Finne drivere og nedlastinger.

Få tilgang til brukerstøtte og produkthjelp.

Sjekk ordrestatus for de nye kjøpene dine.

Finne løsninger og svar på vanlige spørsmål.

Finne informasjon om siste-liten-oppdateringer om tekniske endringer på maskinen din eller avansert teknisk referansemateriale for teknikere eller erfarne brukere.

Se:

Sikkerhets- og forskriftsdokumentene som fulgte med datamaskinen samt hjemmesiden for opplysninger om forskrifter på

www.dell.com/regulatory_compliance.

Baksiden eller bunnen av datamaskinen.



Dells™ webområde for brukerstøtte på **support.dell.com**.

Spesifikasjoner

Systemmodell

Inspiron 1440

Dette avsnittet gir informasjon du kanskje trenger når du setter opp, oppdaterer driver for og konfigurerer datamaskinen din.

 **MERK:** Tilbudene kan variere fra sted til sted. Hvis du vil ha mer informasjon om datamaskinens konfigurasjon, klikker du **Start**  → **Hjelp og støtte** og velger alternativet for å vise informasjon om datamaskinen.

Proseszor

<i>Type</i>	<i>L2-buffer</i>
Intel® Celeron®	1 MB
Intel Celeron Dual-Core	1 MB
Intel Pentium® Dual-Core	1 MB
Intel Core™2 Duo	2 MB/3 MB/6 MB
Ekstern busshastighet	667 MHz, 800 MHz og 1066 MHz

Minne

Minnemodulkontakt	to internt tilgjengelige SO-DIMM-spor
Mulige minnekonfigurasjoner	1 GB, 2 GB, 3 GB, 4 GB, 6 GB og 8 GB
Minnetype	DDR2 SO-DIMM
Minimumsminne	1 GB
Maksimumsminne	8 GB

 **MERK:** Hvis du vil ha instruksjoner om hvordan du oppgraderer minnet, kan du se *servicehåndboken* på Dells webområde for brukerstøtte på **support.dell.com**.

ExpressCard

Kontakt	ett 34mm ExpressCard-spor
Kontaktstørrelse	26 pinner

Maskininformasjon

Systembrikkesett	Intel GM45 (UMA) Intel GM45 (atskilt)
Grafikkort	ATI Mobility Radeon HD4330
Grafikkortminne	256 MB GFX/ 512 MB GFX
Grafikkbuss	internt

Kommunikasjon

Modem (tilleggsutstyr)	Eksternt V.92 56K USB-modem
Nettverkskort	10/100 Ethernet LAN på hovedkortet
Trådløs	intern støtte for WLAN og trådløs Bluetooth®

Spesifikasjoner

Lyd

Lydtype	tokanals høydefinisjonslyd (Azalia)
Lydkontroller	IDT 92HD81
Stereokonvertering	24-biter (analog-til-digital og digital-til-analog)
Internt grensesnitt	Intel høydefinisjonslydbuss
Høytaler	to 4 Ohm høyttalere
Volumkontroller	programmenyer, tastaturhurtigtaster

Porter og kontakter

Lyd	mikrofonkontakt, to stereoinnganger for hodetelefoner/ høyttalere, digital MIC med kameramodul (tilleggsutstyr)
-----	--

Porter og kontakter

Minikort	ett spor for halvminikort
Nettverkskort	RJ45-port
USB	tre 4-pinnere USB 2.0-kompatible kontakter
Video	15-hulls kontakt

Skjerm

Type (TrueLife)	14,0-tommers (HD) WLED14,0-tommers (HD+) WLED
-----------------	---

Mål:

Høyde	173,95 mm (6,85 tommer)
Bredde	309,40 mm (12,2 tommer)
Diagonal	355,60 mm (14,0 tommer)
Visningsvinkel	0° (lukket) til 140°

Skjerm*Visningsvinkler:*

Horisontal	±40° (HD) ±60° (HD+)
Vertikal	+15/-30° (HD) ±50° (HD+)
Piksel-pitch	0,2265 mm (HD) 0,1935 mm (HD+)
Vanlig strømforbruk (panel med bakgrunnsbelysning):	4,8 W (maks) (HD) 5,5 W (maks) (HD+)

Kamera (tilleggsutstyr)

Piksel	1,3 megapiksel
Videooppløsning	320 x 240 ~1280 x 1024 (640 x 480 ved 30 fps)
Diagonal visningsvinkel	66°

Styreplate

X/Y- posisjonsoppløsning (grafikktabellmodus)	240 cpi
<i>Størrelse:</i>	
Bredde	81,0 mm (3,20 tommer) sensoraktivt område
Høyde	42,0 mm (1,65 tommer) rektangel

Spesifikasjoner

Tastatur

Antall taster	86 (USA/Canada), 87 (Europa), 90 (Japan)
Oppsett	QWERTY/AZERTY/Kanji

Batteri

Type	4-cellers litiumbatteri 6-cellers litiumbatteri 9-cellers litiumbatteri
Dybde	48,45 mm (0,91 tommer)
Høyde	20,15 mm (0,79 tommer) (4/6 celler) 40,05 mm (0,58 tommer) (9 celler)
Bredde	205,22 mm (8,08 tommer) (4/6 celler) 276,95 mm (10,90 tommer) (9 celler)

Batteri

Vekt	0,26 kg (0,57 pund) (4 celler)
	0,35 kg (0,77 pund) (6 celler)
	0,52 kg (1,15 pund) (9 celler)

strømadapter

Inngangsspenning	100-240 VAC
Høyeste strømstyrke inn	1,5/1,6 A
Innfrekvens	50–60 Hz
Utgangseffekt	65 W eller 90 W
Utgangsstrøm	3,34 A (65 W) 4,62 A (90 W)
Nominert utgangsspenning	19,5 +/-1,0 VDC

strømadapter*Mål:*

65 W

Høyde 29,0 mm (1,14 tommer)

Bredde 46,5 mm (1,83 tommer)

Dybde 107 mm (4,21 tommer)

Vekt (med kabler) 0,250 kg (0,55 pund)

65 W (E-serien)

Høyde 16,0 mm (0,67 tommer)

Bredde 66,0 mm (2,60 tommer)

Dybde 127,0 mm (5,00 tommer)

Vekt (med kabler) 0,265 kg (0,58 pund)

strømadapter

90 W

Høyde 16,0 mm (0,67 tommer)

Bredde 70,0 mm (2,76 tommer)

Dybde 147,0 mm (5,79 tommer)

Vekt (med kabler) 0,350 kg (0,77 pund)

90 W (D-serien)

Høyde 34,2 mm (1,35 tommer)

Bredde 60,8 mm (2,40 tommer)

Dybde 169,5 mm (6,68 tommer)

Vekt (med kabler) 0,460 kg (1,01 pund)

Spesifikasjoner

Fysiske dimensjoner

Høyde	25,4 til 38,9 mm (1,0 til 1,5 tommer)
Bredde	339 mm (13,35 tommer)
Dybde	238 mm (9,37 tommer)
Vekt (med 4-cellers batteri)	2,3 kg (5,07 pund)
Vekt (med 6-cellers batteri)	2,4 kg (5,29 pund)

Datamaskinens arbeidsmiljø

Temperaturområde:

Ved bruk	0 til 35°C (32° til 95°F)
Under oppbevaring	-40° til 65°C (-40° til 149°F)

Datamaskinens arbeidsmiljø

Relativ fuktighet (maks.):

Ved bruk	10% til 90% (uten kondens)
Under oppbevaring	5% til 95% (uten kondens)

Maksimal vibrasjon (ved bruk av et tilfeldig vibrasjonsspektrum som simulerer brukermiljøet):

Ved bruk	0,66 GRMS
Under oppbevaring	1,30 GRMS

Maksimalt støt (målt med harddisken med hodet parkert og 2- ms halvsinuspulsl):

Ved bruk	110 G
Under oppbevaring	163 G
Luftforurensningsnivå	G2 eller lavere, som definert i henhold til ISA-S71.04-1985

Stikkordregister

B

brukerstøtte **49**

D

datamaskin, konfigurere **5**

data, sikkerhetskopiere **29**

Dell Factory Image Restore **42**

Dells brukerstøttesenter **36**

Dells webområde for brukerstøtte **55**

Dell Technology Guide (teknologihåndbok)
mer informasjon **54**

drivere og nedlastinger **55**

E

ekspansjonsbuss **57**

energi

spare **28**

e-postadresser for brukerstøtte **50**

F

Feilsøkningsverktøy for maskinvare **39**

finne mer informasjon **54**

FTP-pålogging, anonym **50**

G

gjenopprette fabrikkavbildning **44**

grenuttak, bruke **6**

H

hjelp

få hjelp og brukerstøtte **48**

I

installere Windows på nytt **42**

Internettleverandør

Internettleverandør **10**

Internett-tilkobling **10**

K

kabeltilkoblet nettverk

nettverkskabel, koble til **7**

koble til

til Internett **10**

konfigurere, før du starter **5**

kontakte Dell **52**

kundeservice **49**

L

løse problemer **30**

luftgjennomstrømming, sørge for **5**

M

maskinvareproblemer

diagnostisering **39**

minneproblemer

løse **33**

N

nettverkshastighet

teste **30**

nettverkstilkobling

løse **30, 31**

O

ordrestatus **51**

P

problemer, løse **30**

produkter

informasjon og kjøp **51**

programvarefunksjoner **28**

programvareproblemer **34**

prosessor **56**

R

ressurser, finne flere **54**

S

sikkerhetskopier

opprette **29**

Sjekkliste for diagnostisering **52**

skade, forhindre **5**

spare energi **28**

spesifikasjoner **56**

støtte av minne **57**

strømadapter

størrelse og vekt **61**

strømprøblemer, løse **32**

systemgjenoppretting **42**

Systemmeldinger **37**

T

tilpasse

energiinnstillingene **28**

V

valgmuligheter for ny installering
av systemet **42**

ventilasjon, sikring **5**

W

webområder for støtte

hele verden **49**

Stikkordregister

Windows, installere på nytt **42**

Windows Vista® **9**

installere på nytt **47**

konfigurasjon **9**

veiviser for programkompatibilitet **34**

Trykt i Irland

www.dell.com | support.dell.com



OP417NA00